

TECHNISCHE DATEN

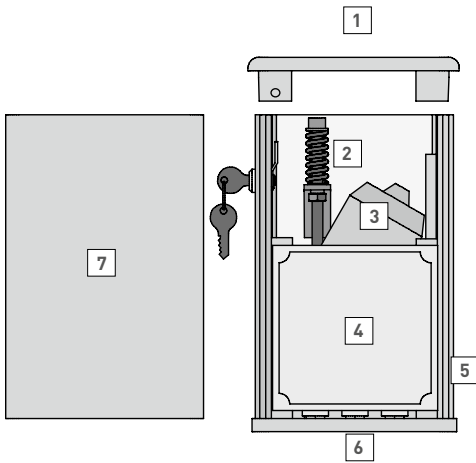

- 1 Abschließbarer Deckel
- 2 Notentriegelung und Höhenverstellung
- 3 Motor mit Getriebe
- 4 Motorsteuerung
- 5 Aluminiumprofil
- 6 Fußplatte mit Durchlass für Kabeleinführung
- 7 Aluminiumrückwand

COMPACT-SLIDER S2

Anschlussspannung	230V/50Hz
Spannungsversorgung Motor	24VDC
Motorleistung	210W
Einschaltdauer	40%
Öffnungsgeschwindigkeit	18 cm/Sek.
Max. Torbreite	6 m
Max. Torgewicht	350 kg

COMPACT-SLIDER S2-S

Anschlussspannung	230V/50Hz
Spannungsversorgung Motor	18VDC
Motorleistung	210W
Einschaltdauer	30%
Öffnungsgeschwindigkeit	16 cm/Sek.
Max. Torbreite	6 m
Max. Torgewicht	350 kg

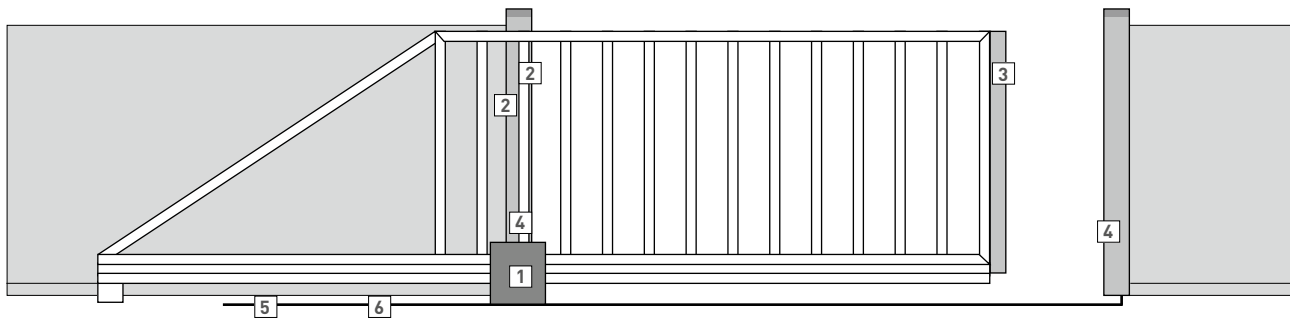

- 1 Schiebetorantrieb Compact-Slider
- 2 Sicherheitskontaktleiste, Art. 610-80 (2x0,8)
- 3 Gummidämpfer, Art. 610-D
- 4 Lichtschranke, Art. 6013-EA (4x0,8)
- 5 Zuleitung, 230 V
- 6 Kabelrohr Ø70

